

# しゃきょう

令和4年5月1日発行 第453号

発行 八丈町社会福祉協議会

八丈町三根2番地

TEL 04996-2-2609

FAX 04996-2-4655

心配ごと相談 TEL 2-5000

Eメール info@8jo-syakyo.or.jp

HP http://8jo-syakyo.or.jp/



社協では令和2年度～6年度に掛けて、第3次みつわ計画に基づき事業を行っていきます。

## 「あいさつ運動」にご協力をお願いします

社協では地域住民同士の繋がりの強化を目的に「あいさつ運動」を行っています。5月は16日～29日を「あいさつ運動期間」として、各学校の校門前にお伺いして、児童・生徒の皆さんや通行する車両等に挨拶を行う予定です。

「あいさつ運動」は平成25年から開始しましたので、今年で10年目となります。当時、小学校に入学したばかりだった子ども達は、今年で高校生となった訳です。お陰様で、この活動自体は島内の多くの方に認知していただけるようになってきているのではないかと感じています。しかし「それが地域の方々の挨拶に繋がっているかどうか？」と問われると、まだまだ目に見えた変化が無いのが現状かもしれません。

毎年、各学校へお邪魔しますが、子ども達はとても素敵な挨拶を返してくれます。また、子ども達だけでなく通行する車の中からも皆さん手を振ってくれたり、会釈してくれたり

と多くの方々には挨拶を返してくれます。恐らく、その方々は挨拶された場合に挨拶することはあまり抵抗がないのだと思います。

しかし、「知らない方に『自分から』挨拶をすること」は難しいと思います。私自身、本事業について毎回記事を書いていますが、普段街中であつた方全員に挨拶をしている訳ではありません。全ての人に対して挨拶

をすることは現実的ではないと思いますが、何かのタイミングで出会った方に自然に挨拶出来るような環境になると良いのではないかと思います。

コロナの影響で交流が難しい世の中ですが、あいさつ運動をキッカケにして、人と人が交流することの大切さを考えていただければ嬉しいです。皆様のご参加をよろしくお願いします。(菊池孔介)

### 八丈町社会福祉協議会職員紹介

令和4年度は以下の職員体制で業務を行います。  
お問い合わせ等は、以下の担当者までご連絡ください。

沖山 昇	事務局長
菊池孔介	事務局次長、経理
佐々木攻	老人クラブ、受験生チャレンジ支援貸付
菊池里美	ボランティア、サロン
中島潮音	移送サービス、訪問入浴サービス 訪問理髪サービス
小林磨世	給食サービス
山田彰子	書類管理、福祉サービス利用援助 福祉用具貸出、育児用具貸出
沖山紘子	子どもの学習・生活支援
奥山弘喜	生活福祉資金貸付、特例貸付
元 公香	常勤ヘルパー
碓石美穂子	サービス提供責任者・常勤ヘルパー
奥山里佳	サービス提供責任者・常勤ヘルパー
佐々木みどり	サービス提供責任者・常勤ヘルパー
金屋しのぶ	サービス提供責任者・常勤ヘルパー

久しぶりに「社協ってなあに？」シリーズを掲載します。まだ2回しか連載しておりませんが、今後もこの連載を続けたいと思います。今回の仕事紹介はこちらです！

**福祉用具貸出事業**

福祉用具貸出事業とは、福祉用具を必要とする方を対象に、福祉用具を貸与し、その日常生活の質の向上と介護予防、また介護者の負担の軽減を目的としています。

〈対象者〉

- ① 介護保険により福祉用具を利用できない者
- ② その他、会長が認める者

〈貸出福祉用具一覧〉

- ① 電動ベッド
- ② 簡易ベッド
- ③ 車いす
- ④ 歩行器
- ⑤ シャワーチェア
- ⑥ 杖・4点杖
- ⑦ 介助バー
- ⑧ スロープ
- ⑨ 吸引器

〈利用料について〉

福祉用具1点 月額700円となります。  
※別途手数料を頂戴する用具もあります。

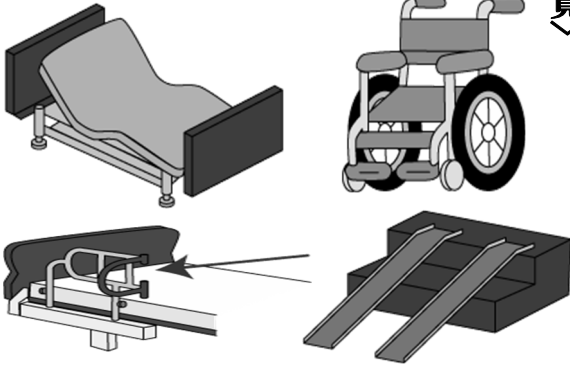

〈福祉用具の簡単な説明〉

『電動ベッド』 ベッドの高さや頭部分をリモコン操作で上げ下げができ、起き上がりや立ち上がりを補助してくれるベッドです。

『簡易ベッド』 木製の簡易的なベッドで高さの調整が可能です。電動ベッドまでは必要無いが、布団からの立ち上がりが困難な方に便利なベッドです。

『車いす』 移動する能力に困難が生じた方に貸し出ししています。

『シャワーチェア』 浴室での座位姿勢の安定や身体を洗う際の安定の確保のために使用します。移動も兼ねたい場合は小車輪付きのシャワーチェアを使用します。

『介助バー』 電動ベッドに取り付けられます。ベッドからの起き上がりや立ち上がり、ベッドから車いすの移乗の際の動作の補助を目的とした用具です。

『スロープ』 車いすのように車輪のついた用具を使用する際、階段や段差などを解消するために有効な用具です。

その他の福祉用具については社協までご連絡ください。また数に限りがあり、特に電動ベッドと介助バーは利用される方が多いため、貸し出し状況によってはお貸し出しできない場合もございますのであらかじめご了承ください。

寄附者一覧

ご寄附いただきまして、誠にありがとうございます。皆様からいただきましたご寄附は、高齢者や障がい者の方々の方々の在宅福祉サービスなど、島の福祉のために大切に使用させていただきます。

天野 晴美 殿(中之郷)

50,000円

亡夫(善平殿)の

忌明けに際して

菊池 博子 殿(大賀郷)

200,000円

亡夫(孜行殿)の

忌明けに際して

山本 ワタコ 殿(榎立)

100,000円

亡夫(主一郎殿)の

忌明けに際して

匿名希望

50,000円

島の福祉のために



## 第2事務所新築工事のお知らせ

役場入口交差点角の社会福祉協議会第2事務所は、都道整備事業の用地となったため移転することになりました。

新しい事務所は、町立三根小学校プールの北側の町有地を借り新築します。

現在の第2事務所とほぼ同じ大きさで、事務室と会議室、相談室など多目的に使用できる間取りとなっています。

工事期間中は、工事車両の通行などでご迷惑をお掛けすることがあると思えますがご理解いただきますよう、よろしくお願いいたします。



また、現在使用中の第2事務所は、新事務所が完成した後に、解体工事に着手する計画となっております。

第2事務所での業務開始については、令和4年8月下旬開始の予定をしておりますが、その際は本紙面並びにホームページなどでお知らせいたします。

なお、保健福祉センターの事務所は、これまでと変わりませんので引き続きよろしくお願いたします。

(沖山 昇)

## 入浴サービス看護師・スタッフ募集

社協では、入浴サービスに従事できる看護師とスタッフが現在足りないため、働いていただける方を募集しております！

看護師の業務は、利用者の体調チェックや衣類の着脱、入浴介助等を行います。

スタッフの業務は、入浴機材の準備や片付け、入浴介助を行います。

勤務は登録制で、週1回程度からでも働けます。詳細は左記までお問い合わせください。

【お問い合わせ】Tel 2-2609 担当 中島



## 給食サービス調理員募集

社協では、毎週水曜日にお弁当を作り、ご自宅に配達する「給食サービス」を行っています。

現在、中之郷地域でお弁当を作る調理員の人数が少なく困っています。中之郷地域はお手伝いいただける方を若干名募集しますので、よろしくお願いたします。

【お問い合わせ】Tel 2-5000 担当 小林



## 5月のサロン日程

5月のサロンは、左記の日程で実施する予定です。新型コロナウイルス感染症の影響により中止になる場合がありますので、ご了承ください。宜しくお願いたします。

・坂下地域 5月19日(木)

午前10時～11時30分  
三根公民館

・坂上地域 5月27日(金)

午前10時～11時30分  
中之郷公民館

【お問い合わせ】Tel 2-2609 担当 菊池

## ご自宅サロンクイズ

サロンでは毎回クイズ等の脳トレーニングを行っています。今月のサロンクイズは「難読漢字食べ物クイズ」です。サロンに参加した気分楽しんでください。

- |       |         |
|-------|---------|
| ① 鳳梨  | ③ 果物時計草 |
| ② 陸蓮根 | ④ 氷菓子   |

# ボランティアコーナーだより

## 貸出備品紹介

ボランティア活動推進のため、以下の備品を無料で貸し出しています。福祉的な活動や、ボランティア活動をする際にぜひご利用ください。

用途によっては活動に関わらずご利用できますので、お問い合わせください。

コピー機は利用枚数に応じた保守料がかかるため、福祉的な活動や、ボランティア活動に限らせていただきます。

子どもから高齢者まで遊べる貸し出し用具などもたくさんありますのでご利用ください。貸し出しご希望の方(団体は、貸し出し中の場合や、準備があるので事前に予約をお願い致します。)  
※来所していただき、予約をお願い致します。

※釣りゲームは人気があり、貸し出し中の場合があります。

【お問い合わせ・予約】

TEL 2-50000 担当 菊池

## 貸出備品一覧

### ☆機械系

プロジェクター

スクリーン

DVDプレーヤー

ホームシアターセット

コピー機



### ☆レクリエーション系

大型トランプ

大型サイコロ

輪投げセット

室内ペタンクセット

クラウンドゴルフセット

フリーングセット

スカイクロスセット

すき焼きゲームセット

釣りのゲーム



## 《第32回文庫まつり》

新型コロナウイルス感染症の影響で開催中止となっていました文庫まつりが3年ぶりに開催！

日時：5月21日(土)

第1部 午前10時～11時30分 定員20名

第2部 午後1時30分～3時 定員20名

場所：三根公民館集会室

講師：高畠 那生(たかばたけ なお)氏 絵本作家

※ワークショップを行います！！

主催：八丈島子ども文庫連絡会・八丈町教育委員会

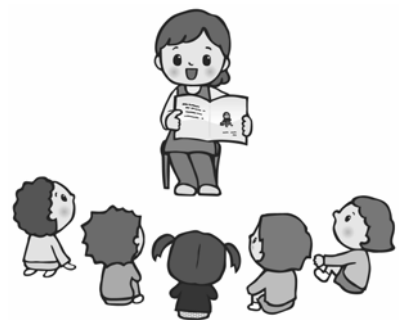

### 【注意事項】

①今回は新型コロナウイルス感染予防のため、午前と午後の2部制とし、人数も午前午後とも定員を20名とします。

②そのため、『事前申し込み』制とし、当日会場での受付は致しません。

③申し込みは、4月30日(土)から電話で受け付けますが、定員に達し次第終了となります。午前8時～午後8時までの間、下記電話にて受け付けます。

八丈島子ども文庫連絡会 中村則子 TEL2-0095

### ☆3面サロンクイズの答え☆

①パイナップル ②オクラ ③パッションフルーツ ④アイスクリーム